

Carros calientes

Carros calientes/
Hot trolleys

Chariots chauds/
Carros quentes

Varios

Miscellaneous

Divers

Vários



CC-2021



- Construidos en acero inoxidable AISI 304 18/10, con doble pared aislada con lana de roca.
- Dotados de cuerpos de guías realizados en una sola pieza (monoblock), en acero inoxidable con separación entre guías de 60 mm.
- Puertas en acero inoxidable con marco en burlete de silicona, bisagras 180° y cierre con tirador.
- Ruedas de gran resistencia de diámetro Ø150 mm., 2 de ellas con freno.
- Cantoneras de protección.
- Bloque calórico con control digital de temperatura, totalmente extraíble, con resistencias ventiladas y recipiente para el agua.
- Cable de conexión espiral monofásico con toma de tierra.
- Tirador dotado de cierre con llave.
- Cubeta con humedad para servir en óptimas condiciones de temperatura y jugosidad.
- Panel de mandos con interruptor luminoso de puesta en marcha y termostato digital.
- Temperatura de funcionamiento: de 0°C a 90°C.
- Grado de humedad relativa: 55%.



- Made of stainless steel AISI-304 18/10, with double-insulated wall using rock wool.
- Monoblock guide bodies (only one piece), made in stainless steel with separation between guides of 60 mm.
- Stainless steel doors with silicone gasket frame, 180° hinges and handle closing.
- High resistance wheels with diameter Ø150 mm, 2 with brake.
- Protection corners.
- Heating block fully removable with digital temperature control, ventilated resistances and water vessel.
- Spiral monophasic connection cable with grounding.
- Handle allows key closing.
- Moisture tray in order to grant the temperature and juiciness into the food.
- Control panel with illuminated power switch and digital thermostat.
- Working temperatures: from 0°C up to 90°C.
- Relative humidity (RH): 55%.



- Construits en acier inoxydable AISI 304 18/10 avec double paroi en laine de roche.
- Corps de glissières réalisés en une seule pièce (monobloc), en acier inoxydable, avec séparation entre guides 60 mm.
- Portes en acier inoxydable avec cadre en silicone, charnières 180° et fermeture avec anse et cle.
- Roues de haute résistance Ø150 mm dont 2 avec frein.
- Protection sur les angles.
- Bloc calorifique avec contrôle digital de température totalement extractible, résistance ventilée et récipient pour l'apport d'humidité.
- Cable de connexion spirale monophasé avec mise à terre.
- Les anses de fermeture incorporent une serrure avec cle.
- Bac avec humidité pour servir les aliments en parfaites conditions de température et jutosité.
- Panneau de commandes avec interrupteur de lumière et thermostat numérique.
- Température de fonctionnement: de 0°C à 90°C.
- Degré d'humidité: 55%.



- Construídos em aço inox AISI-304 18/10, com parede dupla isolados com lã de rocha.
- Dotados com corpos de guias de uma peça só (monoblock), em aço inox com separação entre guias de 60 mm.
- Portas em ÇO INOX com aro em borracha de silicone, dobradiça 180° e fecho com puxador.
- Rodas de grande resistência de diâmetro 150mm, 2 delas com travão.
- Cantos de protecção.
- Bloco com controlo digital de temperatura, totalmente extraível, com resistências ventiladas e recipiente para a água.

Carros calientes

Carros calientes/
Hot trolleys

Chariots chauds/
Carros quentes

- Cabo de ligação espiral monofásico com toma de terra.
- Puxador dotado com fecho com chave.
- Cuba com humidade para servir em óptimas condições de temperatura e suculencia.
- Painel de comandos com interruptor luminoso de funcionamento e termostato digital.
- Temperatura de funcionamento de 0° a 90°C.
- Grão de humidade relativa: 55%.

CARACTERÍSTICAS TÉCNICAS

Technical Characteristics / Caractéristiques Techniques / Características Técnicas

					
Dimensiones con embalaje	Packaging dimensions	Dimensions avec emballage	Dimensões da embalagem	(mm)	940 x 770 x 1.910
Volumen	Volume	Volume	Volume	(m ³)	1.38
Dimensiones equipo	Equipment dimensions	Dimensions de l'équipement	Dimensões do equipamento	(mm)	700 x 805 x 1.740
Capacidad	Capacity	Capacité	Capacidade	GN	20 – GN 2/1 40 – GN 1/1
Potencia	Power	Puissance	Potência	(kw)	3.00
Voltaje	Voltage	Tension	Tensão	V. / Hz	230 I + T 50-60
Peso bruto	Grossweight	Poids brut	Peso bruto	(kg)	145.50
Peso neto	Net weight	Poids net	Peso líquido	(kg)	121

REPAGAS, S.A. se reserva el derecho a modificar precios y especificaciones del material sin previo aviso / REPAGAS, S.A. reserves the right to modify prices and change the material specifications without prior notice
REPAGAS, S.A. reserva o direito de alterar preços bem como especificações dos produtos sem aviso prévio / REPAGAS, S.A. se réserve le droit de modifier les prix et les caractéristiques du matériel sans aucun avis.

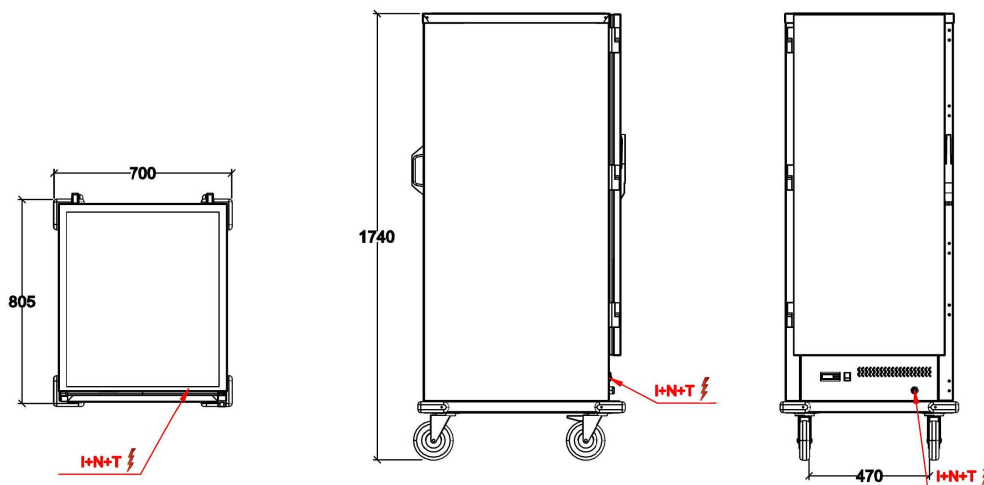

 Toma Eléctrica